

<b>FITNESS</b>	PISTON	LEST	CHARGEUR	R-PRO	INOX	STREET WORKOUT
STATION COMBO	PARCOURS SANTÉ	COMBATTANT	PLATEAU NINJA	FIGHT CLUB	SENIOR	MOBILIER

## LE DUO PMR

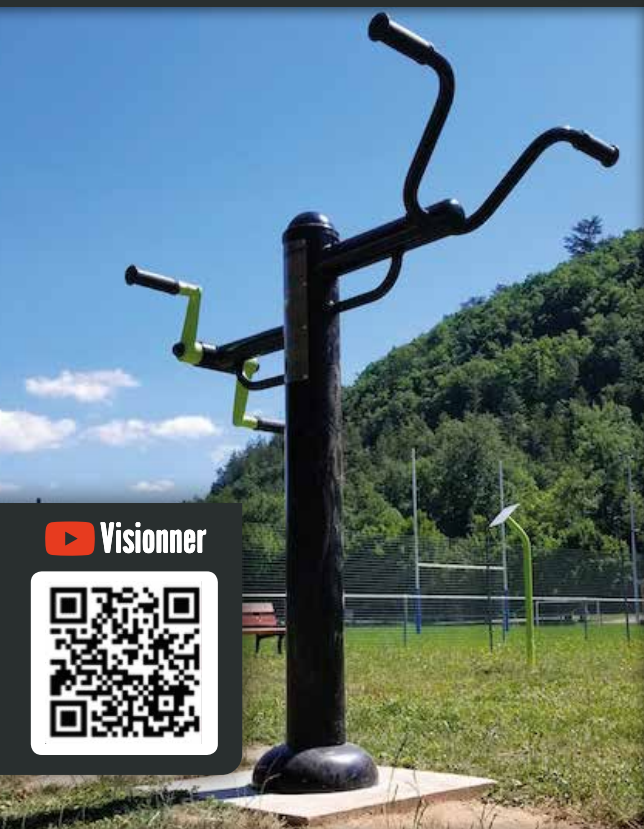

 Visionner

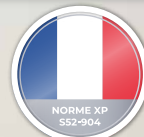

POUR LES SPORTIFS EN FAUTEUIL !



Le duo PMR est un ensemble d'agrs permettant aux personnes à mobilité réduite de travailler les membres supérieurs en réalisant deux exercices.

Le premier est un pédalier à main permettant de travailler les épaules et les bras en douceur. Le deuxième permet de réaliser des tractions et de travailler les muscles dorsaux.

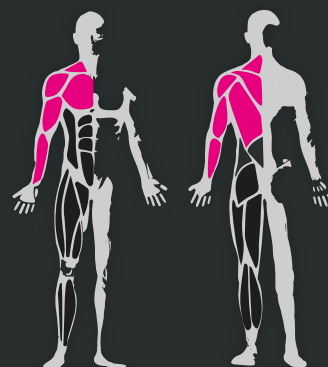

### DIMENSIONS



COACHING  
PERSONNALISÉ

DISPONIBLE SUR  
Google play



Télécharger dans  
l'App Store



**10** GARANTIE\*  
**ANS**



## LES COMPOSANTS

- 1** Poignées ergonomiques collées et antidérapantes.
- 2** Roulements billes inox, étanches et graissés à vie.
- 3** Plan d'entraînement en inox, riveté sur la potence et traduit en 4 langues pour 4 profils sportifs.
- 4** Fixation sur platine standard. Cache scellement en acier.

### Quelle finition de sol pour une installation conforme ?

Béton, enrobé et stabilisé	Terreau naturel	Sol engazoné	Copeaux de bois*	Gravier*	Sable*	Sol souple*	Dalle amortissante*	Gazon synthétique*
✓	✓	✓	✓	✓	✓	✓	✓	✓

\* Selon la norme EN 16630.

### ZONE D'IMPACT

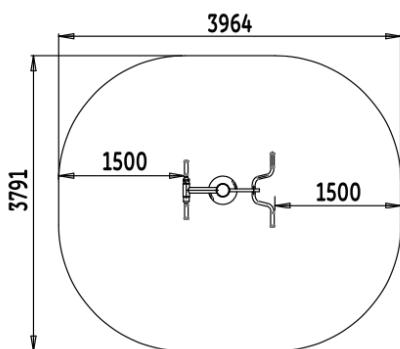

### FONDATION SCHELLEMENT

Tabouret d'ancrage

