

<b>FITNESS</b>	PISTON	LEST	CHARGEUR	R-PRO	INOX	STREET WORKOUT
STATION COMBO	PARCOURS SANTÉ	COMBATTANT	PLATEAU NINJA	FIGHT CLUB	SENIOR	MOBILIER

## MARCHEUR DOUBLE



 Visionner



### TONIFIER LES MEMBRES INFÉRIEURS !

Le marcheur double permet un mouvement de balancier ludique qui augmente l'équilibre et la coordination du pratiquant. Fait pour accueillir deux personnes, partager un moment sympathique avec quelqu'un autour d'une activité physique. Pour une pratique sécurisée, posez vos mains sur la barre et envoyez vers l'avant puis vers l'arrière une jambe après l'autre. Vous pouvez aussi balancer vos jambes de manière simultanée.

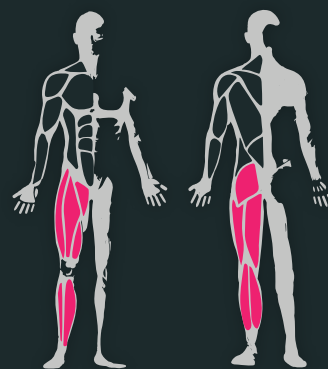

### DIMENSIONS



**COACHING  
PERSONNALISÉ**

DISPONIBLE SUR  
Google play



Télécharger dans  
l'App Store



**10** GARANTIE\*  
**ANS**



05 24 84 77 27



CONTACT@FREETNESS.FR



WWW.FREETNESS.FR



## LES COMPOSANTS

- 1** Axe en acier zingué de diamètre extra large (3,5cm) pour une résistance maximale. Roulements à billes inox, étanches et graissés à vie. Butée interne inaccessible, coincement de doigts impossible.
- 2** Renforts de barre de maintien.
- 3** Plan d'entraînement en inox, riveté sur la potence et traduit en 4 langues pour 4 profils sportifs.
- 4** Cale-pieds en acier zingué facilement remplaçable avec protection anti-choc avant/arrière sur chaque patin.

### Quelle finition de sol pour une installation conforme ?

Béton, enrobé et stabilisé	Terreau naturel	Sol engazoné	Copeaux de bois*	Gravier*	Sable*	Sol souple*	Dalle amortissante*	Gazon synthétique*
✓	✓	✓	✓	✓	✓	✓	✓	✓

\* Selon la norme EN 16630.

### ZONE D'IMPACT

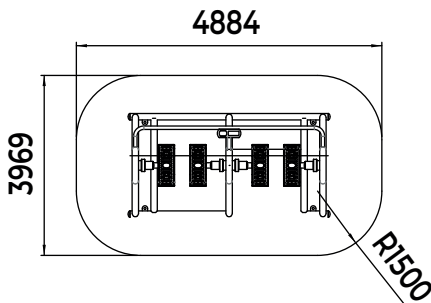

### FONDATION CHEVILLAGE

Sur dalle béton

