

FITNESS	<b>PISTON</b>	LEST	CHARGEUR	R-PRO	INOX	STREET WORKOUT
STATION COMBO	PARCOURS SANTÉ	COMBATTANT	PLATEAU NINJA	FIGHT CLUB	SENIOR	MOBILIER

## DIPS MACHINE



 Visionner



### UNE VRAIE MACHINE D'ENTRAÎNEMENT !

Le Dips Machine est un agrès de notre gamme piston. Il permet de faire travailler les pectoraux, les triceps et les trapèzes. Asseyez-vous et saisissez les poignées au niveau des épaules. Tendez les bras vers le bas en expirant. Puis revenez à la position de départ en inspirant. Réglez la molette pour augmenter ou diminuer la résistance.

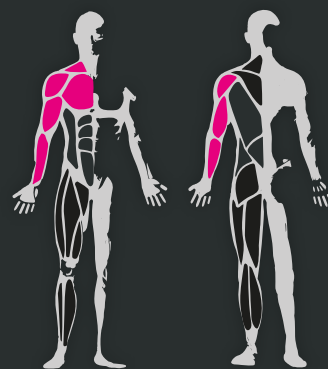

#### DIMENSIONS

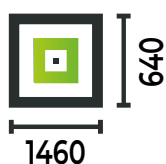

**COACHING  
PERSONNALISÉ**

DISPONIBLE SUR  
Google play



Télécharger dans  
l'App Store



**10** GARANTIE\*  
**ANS**



## LES COMPOSANTS

**1** Appareil composé uniquement en acier galvanisé ou zingué puis thermolaqué.

**3** Vérin hydraulique en inox réglable en résistance (8 niveaux).

**2** Plan d'entraînement en inox, riveté sur la potence pour 4 profils sportifs.

**4** Fixation sur platine standard. Cache scellement en acier.

### Quelle finition de sol pour une installation conforme ?

Béton, enrobé et stabilisé

Terreau naturel

Sol engazoné

Copeaux de bois\*

Gravier\*

Sable\*

Sol souple\*

Dalle amortissante\*

Gazon synthétique\*

\* Selon la norme EN 16630.

### ZONE D'IMPACT

4460

3640

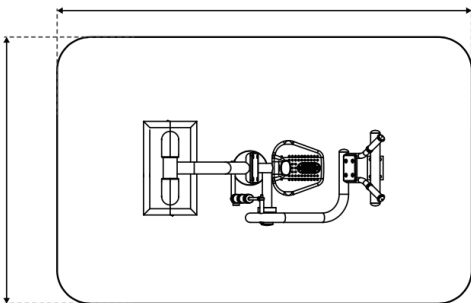

### FONDATION SCELLEMENT

Tabouret d'ancrage

