

FITNESS	PISTON	LEST	CHARGEUR	R-PRO	INOX	STREET WORKOUT
STATION COMBO	PARCOURS SANTÉ	COMBATTANT	PLATEAU NINJA	FIGHT CLUB	SENIOR	MOBILIER

RAMEUR PISTON



 Visionner



UNE VRAIE MACHINE D'ENTRAÎNEMENT !

LE RAMEUR PISTON EST UN INCONTOURNABLE ! IL PERMET DE TRAVAILLER PRINCIPALEMENT LES MUSCLES DU DOS MAIS AUSSI LE RESTE DES MEMBRES SUPÉRIEURS AINSI QUE LES CAPACITÉS PULMONAIRES ET DE COORDINATION.

ASSEYEZ-VOUS SUR LE SIÈGE, POSEZ VOS MAINS SUR LES POIGNÉES ET VOS PIEDS SUR LES CALE-PIEDS ET TIREZ VERS VOUS EN EFFECTUANT UNE POUSSÉE AVEC VOS JAMBES. RÉGLEZ L'INTENSITÉ À L'AIDE DU PISTON.

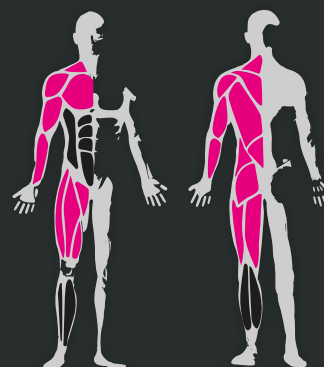

DIMENSIONS

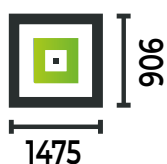

**COACHING
PERSONNALISÉ**

DISPONIBLE SUR
Google play



Télécharger dans
l'App Store



10 GARANTIE*
ANS



LES COMPOSANTS

1 Appareil composé uniquement en acier galvanisé ou zingué puis thermolaqué. Assises facilement remplaçables.

3 Vérin hydraulique en inox réglable en résistance (8 niveaux).

2 Plan d'entraînement en inox, riveté sur la potence pour 4 profils sportifs.

4 Fixation sur platine standard. Cache scellement en acier.

Quelle finition de sol pour une installation conforme ?

Béton, enrobé et stabilisé

Terreau naturel

Sol engazoné

Copeaux de bois*

Gravier*

Sable*

Sol souple*

Dalle amortissante*

Gazon synthétique*

* Selon la norme EN 16630.

ZONE D'IMPACT

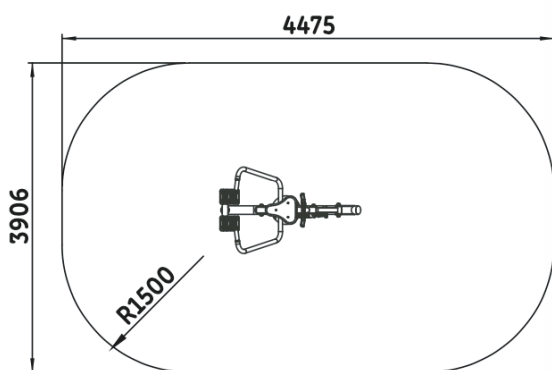

FONDATION SCELLEMENT

Tabouret d'ancrage

