

FITNESS	PISTON	LEST	CHARGEUR	R-PRO	INOX	STREET WORKOUT
STATION COMBO	PARCOURS SANTÉ	COMBATTANT	PLATEAU NINJA	FIGHT CLUB	SENIOR	MOBILIER

SC 2-1



LA GAMME COMBO : VOTRE STATION SUR MESURE !

La gamme Combo est le fruit du mélange entre éléments de Cross Training et agrès de fitness. Ce modèle est conçu pour s'adapter précisément à vos attentes et permettre à différents profils sportifs de se croiser sur le même agrès !

DIMENSIONS



**COACHING
PERSONNALISÉ**

DISPONIBLE SUR
Google play



Télécharger dans
l'App Store



10 GARANTIE*
ANS



05 24 84 77 27



CONTACT@FREETNESS.FR



WWW.FREETNESS.FR

LES ÉLÉMENTS

BARRE FIXE ANNEAUX TRX

TRAVAILLER LE HAUT DU CORPS !

Les agrès de la gamme DAMA Pro sont conçus spécifiquement pour la pratique du streetworkout.

Reconnue par les pratiquants et utilisée dans les compétitions en France, la marque DAMA Pro est fortement implantée sur le territoire National !

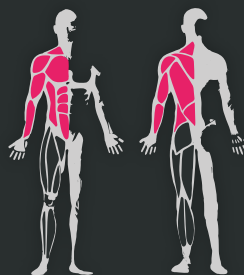

STEPPER

TONIFIER LES MEMBRES INFÉRIEURS !

Le Stepper est un agrès de notre gamme détente, accessible à tous. Il permet de reproduire un mouvement de montée de marche.

Cet exercice sert à mobiliser en douceur les articulations des membres inférieurs, raffermir les fessiers et affiner votre taille.

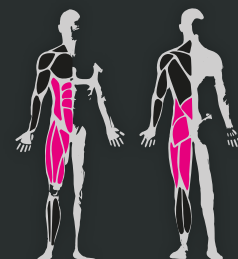



LES COMPOSANTS

- 1** Appareil en acier galvanisé thermolaqué.
Anneaux TRX Freetness, chaîne inox anti-coincement de doigts.
- 2** Stepper pour travailler les fessiers (montée de marche alternative). Roulements à billes inox, étanches et graissés à vie.
- 3** Plan d'entraînement en inox, riveté sur la potence et traduit en 4 langues pour 4 profils sportifs.
- 4** Montants XXL de 114mm de diamètre !

Sur quel type de sol pouvons-nous poser l'équipement ? *

*avec la barre la plus haute à 2m20 du sol.

Béton, enrobé et stabilisé	Terreau naturel	Sol engazoné	Copeaux de bois*	Gravier*	Sable*	Sol souple*	Dalle amortissante*	Gazon synthétique*
✗	✓	✓	✓	✓	✓	✓	✓	✓

* Selon la norme EN 16630.

ZONE D'IMPACT

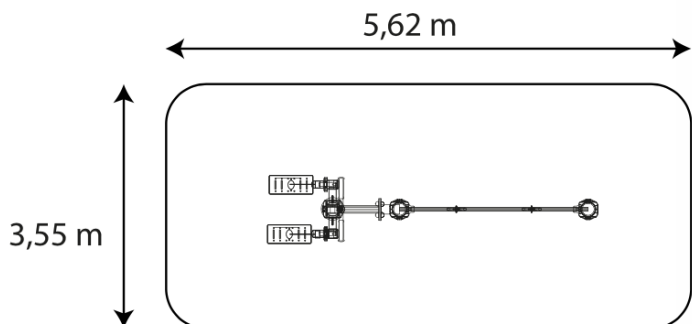

FONDATION CHEVILLAGE

Dalle béton

