

FITNESS	PISTON	LEST	CHARGEUR	R-PRO	INOX	STREET WORKOUT
STATION COMBO	PARCOURS SANTÉ	COMBATTANT	PLATEAU NINJA	<b>FIGHT CLUB</b>	SENIOR	MOBILIER

## MINI RING

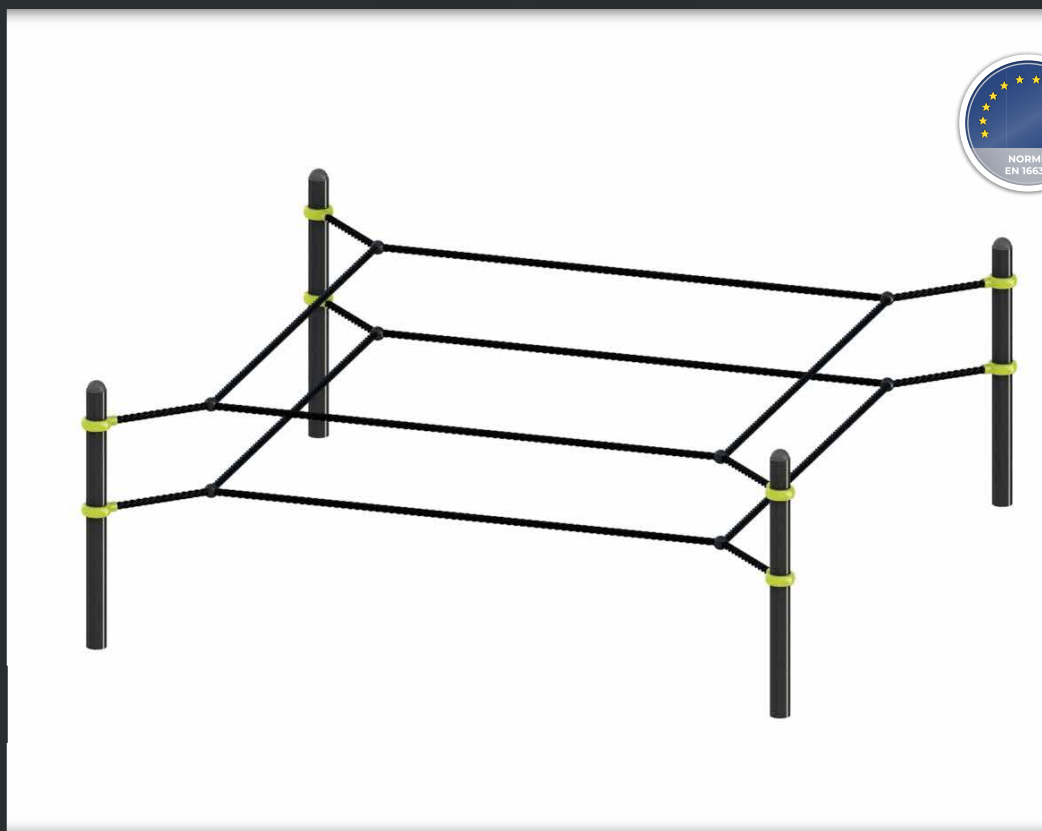

### S'ENTRAÎNER AUX DÉPLACEMENTS !

Grâce à ces installations, offrez aux utilisateurs un espace où se retrouver et s'entraîner ensemble. Associations sportives ou pratiquants libres auront ainsi un nouveau lieu de pratique accessible à tous.

A travers ces espaces, les valeurs des sports de combat (respect, self-control, loyauté, humilité, intégrité...) seront mis à l'honneur auprès du grand public.

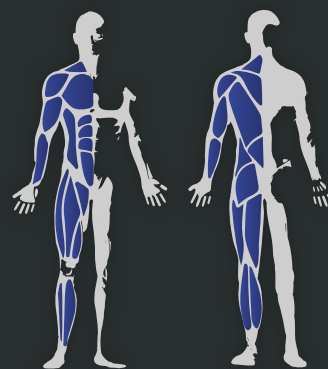

#### DIMENSIONS

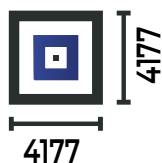

**COACHING  
PERSONNALISÉ**

DISPONIBLE SUR  
Google play



Télécharger dans  
l'App Store



**10** GARANTIE\*  
**ANS**



05 24 84 77 27



CONTACT@FREETNESS.FR



WWW.FREETNESS.FR



## LES COMPOSANTS

- 1** Structure en acier galvanisé thermolaqué.
- 2** Cordes type pyramides de jeux avec coeur acier.
- 3** Plan d'entraînement en inox, riveté sur la potence.
- 4** Montant XXL de 114mm de diamètre.

Sur quel type de sol pouvons-nous poser l'équipement ?

Béton, enrobé et stabilisé	Terreau naturel	Sol engazoné	Copeaux de bois*	Gravier*	Sable*	Sol souple*	Dalle amortissante*	Gazon synthétique*
✓	✓	✓	✓	✓	✓	✓	✓	✓

\* Selon la norme EN 16630.

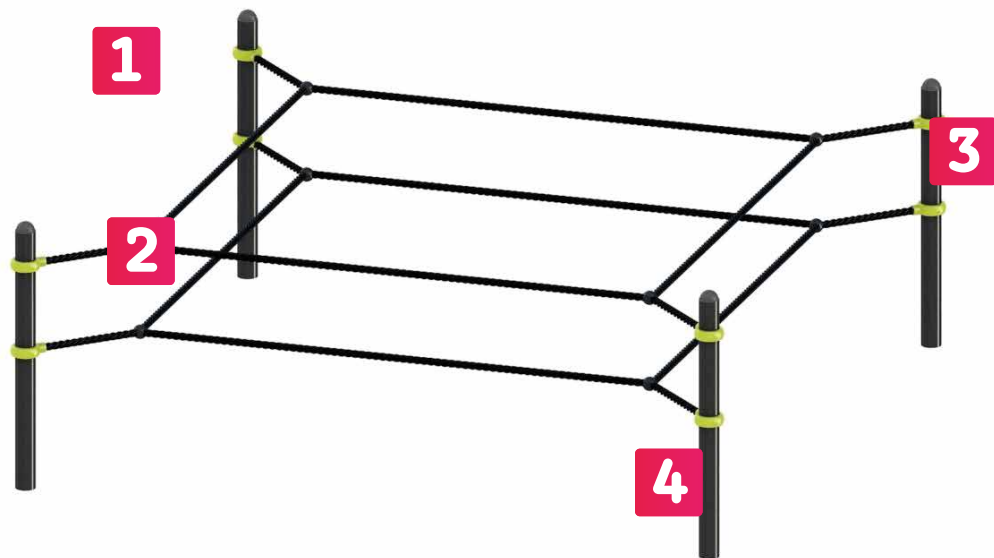

### FONDATION SCELLEMENT

Direct noyé dans un plot de béton

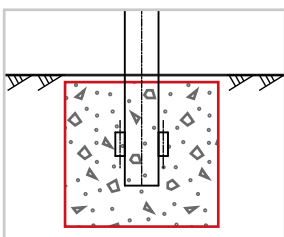

### FONDATION CHEVILLAGE

Sur poteaux platines (en option)



### ZONE D'IMPACT

7177

