

FITNESS	PISTON	LEST	CHARGEUR	R-PRO	INOX	STREET WORKOUT
STATION COMBO	PARCOURS SANTÉ	COMBATTANT	PLATEAU NINJA	FIGHT CLUB	SENIOR	MOBILIER

VÉLO ELLIPTIQUE INOX



TRAVAILLER LE CARDIO ET LES CUISSES !

Debout sur l'appareil, placer les mains sur les poignées et courir tout en ramenant les poignées vers soi alternativement.

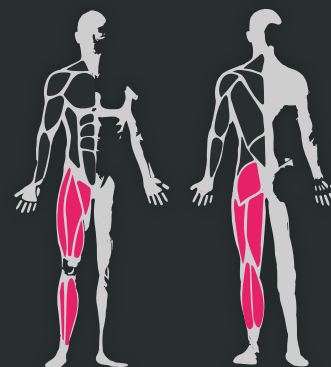

DIMENSIONS

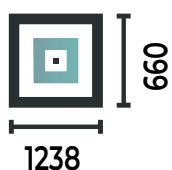

COACHING
PERSONNALISÉ

DISPONIBLE SUR
Google play

Télécharger dans
l'App Store



10 GARANTIE*
ANS



05 24 84 77 27



CONTACT@FREETNESS.FR



WWW.FREETNESS.FR



LES COMPOSANTS

- 1** Poignées antidérapantes collées.
- 2** Roulements à billes inox, étanches et graissés à vie.
- 3** Plan d'entraînement en inox, riveté sur la potence et traduit en 4 langues pour 4 profils sportifs.

- 4** Articulations avec rattrapage d'axe testé à plus de 100 000 cycles.
Zone de liaison pivot conforme aux exigences de la norme pour éviter les coincements de doigts.

- 5** Fixation sur platine standard.
Cache scellement en acier.

Quelle finition de sol pour une installation conforme ?

Béton, enrobé et stabilisé ✓

Terreau naturel ✓

Sol engazoné ✓

Copeaux de bois* ✓

Gravier* ✓

Sable* ✓

Sol souple* ✓

Dalle amortissante* ✓

Gazon synthétique* ✓

* Selon la norme EN 16630.

ZONE D'IMPACT

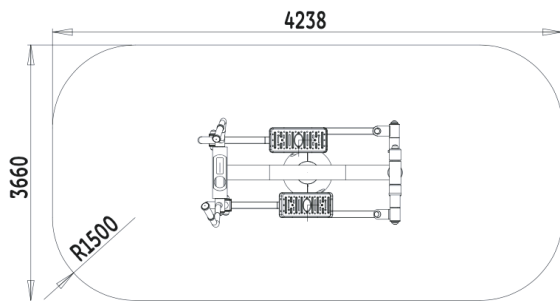

FONDATION SCELLEMENT

Tabouret d'ancrage

