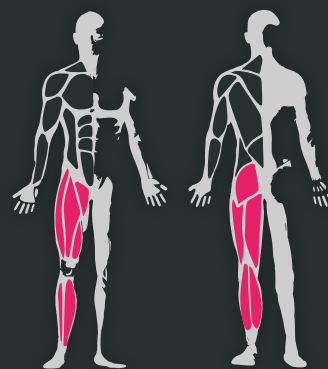

FITNESS	PISTON	LEST	CHARGEUR	R-PRO	INOX	STREET WORKOUT
STATION COMBO	PARCOURS SANTÉ	COMBATTANT	PLATEAU NINJA	FIGHT CLUB	SENIOR	MOBILIER

FREETNESS POURSUITE

RÉSISTANCE MAGNÉTIQUE !

Le Freetness poursuite permet de renforcer les membres inférieur et de travailler les capacités cardio-pulmonaires. Il est conçu pour défier vos amis ! Le Freetness poursuite vous propose un parcours sur lequel vous pouvez vous affronter. Terminez le circuit en premier pour remporter la course.

DIMENSIONS

COACHING PERSONNALISÉ

10 GARANTIE*
ANS

ÉCRAN DE COURSE

Le Freetness poursuite est équipé d'un écran pour suivre les performances de la course de chaque utilisateur. Il permet de voir sa position sur le parcours et de savoir le parcours restant pour finir la course. Il indique également le temps écoulé. C'est idéal si vous souhaitez faire une course contre la montre !





LES COMPOSANTS

- 1** Siège en acier zingué thermolaqué pour limiter le vandalisme lié aux assises plastiques ou bétons.
- 3** Plan d'entraînement en inox, riveté sur la potence et traduit en 4 langues pour 4 profils sportifs. Et un écran pour le suivi de course.

- 2** Panneaux solaires
- 4** Fixation sur platine standard. cache scellement en acier

Sur quel type de sol pouvons-nous poser l'équipement ?

Béton, enrobé et stabilisé	Terreau naturel	Sol engazoné	Copeaux de bois*	Gravier*	Sable*	Sol souple*	Dalle amortissante*	Gazon synthétique*
✓	✓	✓	✓	✓	✓	✓	✓	✓

* Selon la norme EN 16630.

ZONE D'IMPACT

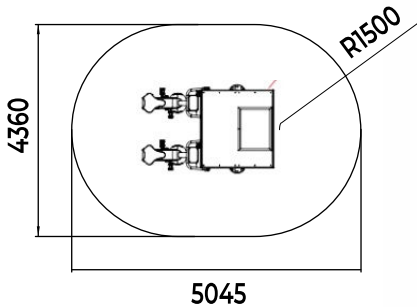

FONDATION SCELLEMENT

Tabouret d'ancrage

